

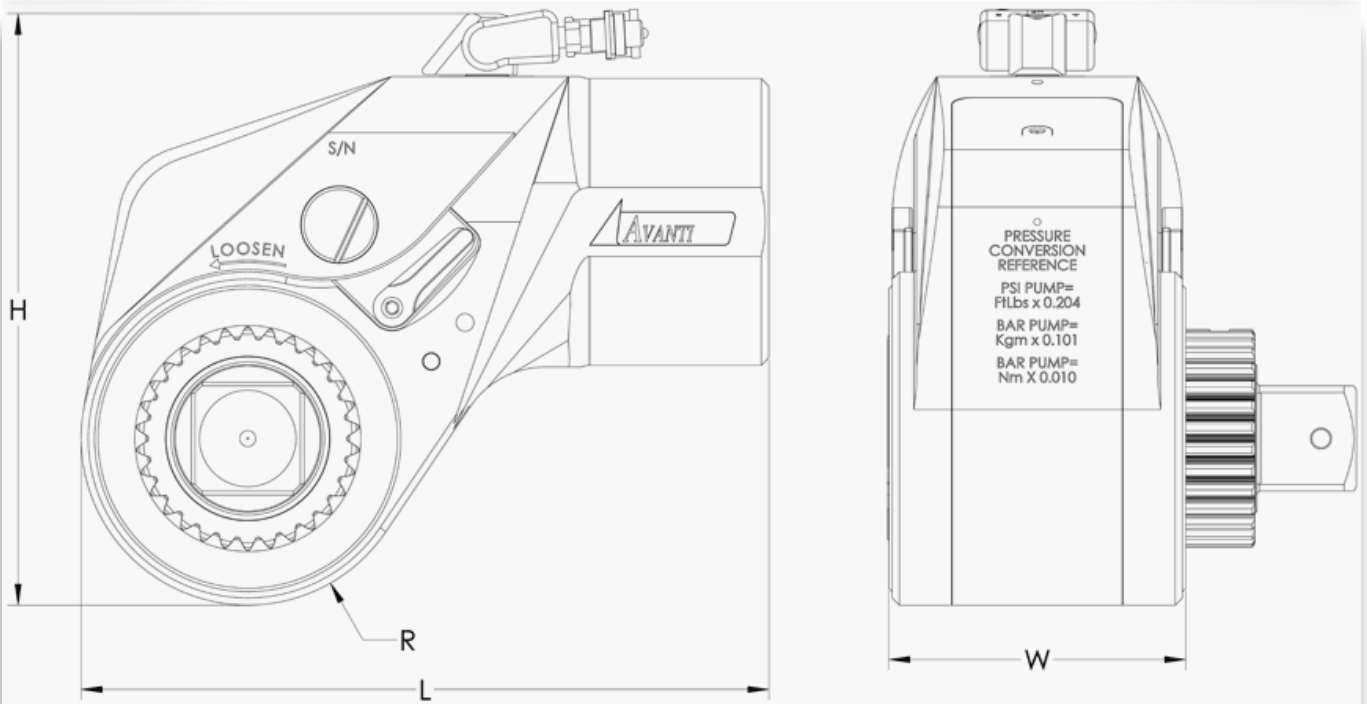

AVANTI

Dimensions et données techniques



Type de clé	carré	R	L	H	W	Poids	Couple Mini.	Couple Maxi.
AVANTI P7	3/4"	25	105,2	106,9	45,3	1,4	110 Nm	1040 Nm
AVANTI 1	3/4"	28,6	127,9	124,9	55,2	2	180 Nm	1741 Nm
AVANTI 3	1"	38,10	165,9	160,2	73,7	4,3	410 Nm	4025 Nm
AVANTI 5	1"1/2	47,2	199,5	188,2	85,9	7,1	730 Nm	7270 Nm
AVANTI 8	1"1/2	52,5	224,2	212,7	98	9,4	1100 Nm	10521 Nm
AVANTI 10	1"1/2	60,3	252	236	110,5	13,3	1 500 Nm	15 521 Nm
AVANTI 20	2"1/2	66	295,7	260,6	128,8	21,7	2494 Nm	24 255 Nm
AVANTI 35	2"1/2	81	363,4	313,2	165,4	37,6	4315 Nm	43 155 Nm
AVANTI 50	2"1/2	100,3	414	356,4	178,8	57,1	6 509 Nm	62 538 Nm
AVANTI 80	3"1/2	119,1	495,8	427,7	190,2	127,5	11 513 Nm	115 136 Nm

HYTORC , 179 rue de Montepy, 69210 Fleurieux-sur-l'Arbresle, France

Tel : +33 (0)4.78.33.39.19 E-mail: dh@hytorc-ce.com www.hytorc-ace.com

HYTORC